

УНИ-2



УНИ-2 КОМБО



- Рулонные шторы Уни-2 предназначены для установки на раму окна вертикальных и поворотно-откидных створок с углом наклона до 15°.
- Изготавливаются на трубе \varnothing 19 мм, а Уни-2 Пружина на трубе \varnothing 26 мм.
- В качестве полотна используются ткани для рулонных штор и ткани Комбо, в Уни-2 Пружина только ткани для рулонных штор.
- Управление рулонными шторами Уни-2 осуществляется с помощью цепочного механизма от компании Besta (Польша) или электропривода, а Уни-2 Пружина только с помощью пружинного механизма.
- В рулонных шторах Уни-2 с тканью Комбо и с цепочным механизмом используется только бесконечная цепь-петля. Это замкнутая цепь без соединителей, с определенным шагом высоты, позволяющая выполнить несколько полных оборотов через механизм. На бесконечной цепи не используются ограничители цепи.
- Короб в рулонных шторах Уни-2 и Уни-2 пружина одинаковый.
- Доступно 9 цветовых решений: белый, светло-серый, антрацит, коричневый, черный, светлый дуб, золотой дуб, темный дуб, махагон, а для Уни-2 Пружина доступен только белый цвет.
- В рулонных шторах Уни-2 используются П-образные направляющие.
- Рулонная штора Уни-2 не уменьшает световой проем.
- Монтаж осуществляется в 2 вариантах: со сверлением, без сверления на двусторонний вспененный скотч.

УНИ-2 ПРУЖИНА



3D СХЕМА УНИ-2

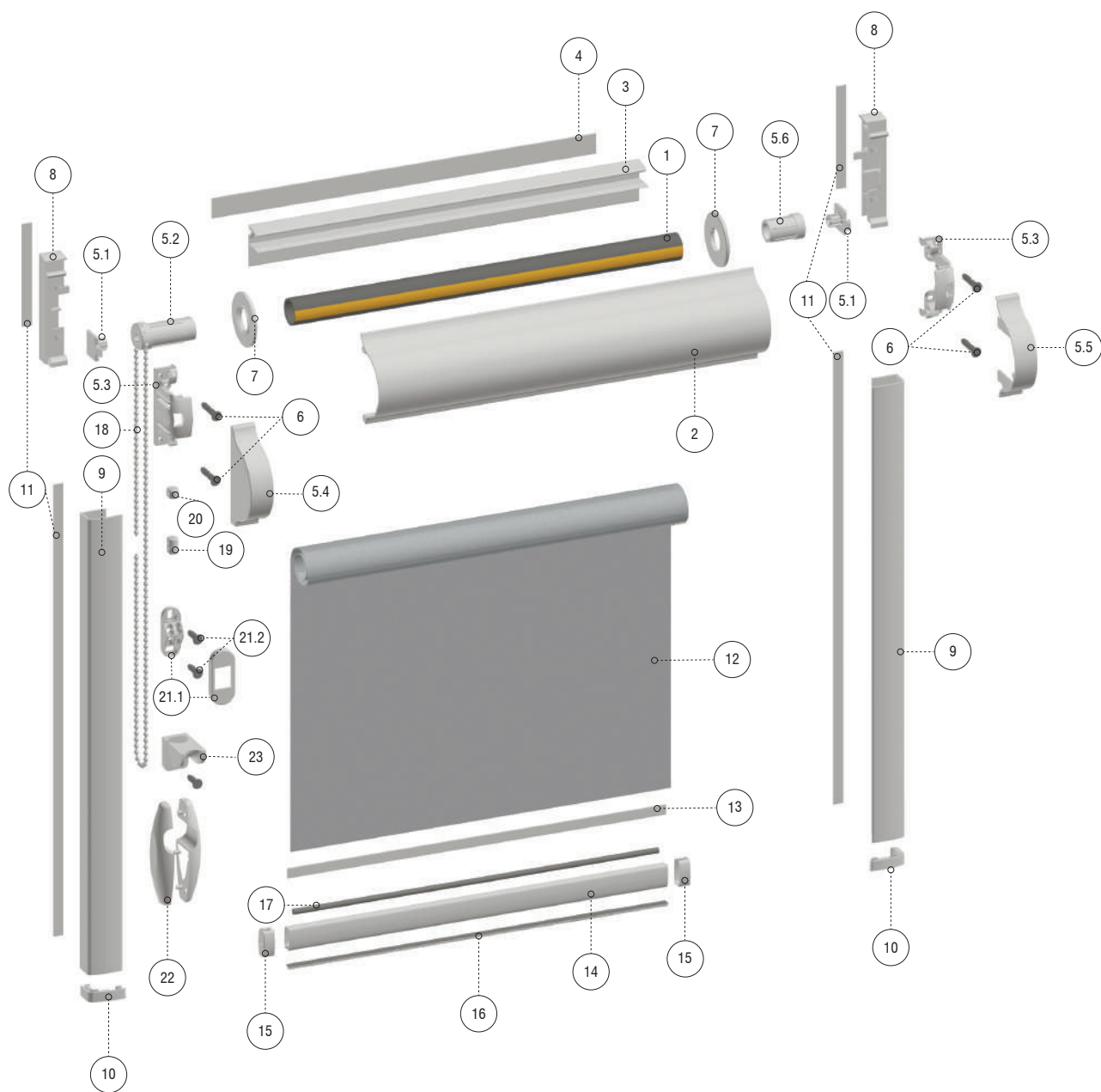

- | | |
|--|--|
| <ol style="list-style-type: none"> 1. Труба алюминиевая 19мм со скотчем. 2. Короб Уни. 3. Дополнительный профиль высокий Уни. 4. Лента клейкая двухсторонняя, 19 мм. 5. Механизм управления комплект УНИ левый / правый. <ul style="list-style-type: none"> 5.1 Вставка Уни. 5.2 Редукция цепочная Уни. 5.3 Корпус механизма Уни. 5.4 Крышка под цепь Уни левая/правая. 5.5 Крышка Уни правая/левая. 5.6 Адаптер трубы Уни. 6. Шурупы 3x20 мм. 7. Кольцо подкладочное универсальное. 8. Плитка подкладочная высокая, пара. 9. Направляющая тип «С» УНИ-2. 10. Крышка нижняя для направляющих тип «С», (пара). | <ol style="list-style-type: none"> 11. Лента клейкая двусторонняя, 9 мм. 12. Ткань рулонная. 13. Пластиковая полоса-фиксатор клейкая 9 мм. 14. Планка нижняя стальная под щётку РУС. 15. Крышка нижняя боковая для нижней планки под щётку. 16. Щетка-уплотнитель нижней планки. 17. Ось поворотная (утяжелитель). 18. IL124/1 Цепь управления. 19. Соединитель цепи управления, малый. 20. Ограничитель цепи управления малый. 21. Фиксатор цепи управления <ul style="list-style-type: none"> 21.1 Фиксатор цепи управления. 21.2 Шуруп 3x12. 22. Груз цепи управления. 23. Натяжитель цепи управления «Смол»* (шурупы 3x12 комплектуются только при заказе готового изделия). |
|--|--|

* - дополнительная опция

3D СХЕМА УНИ-2 КОМБО

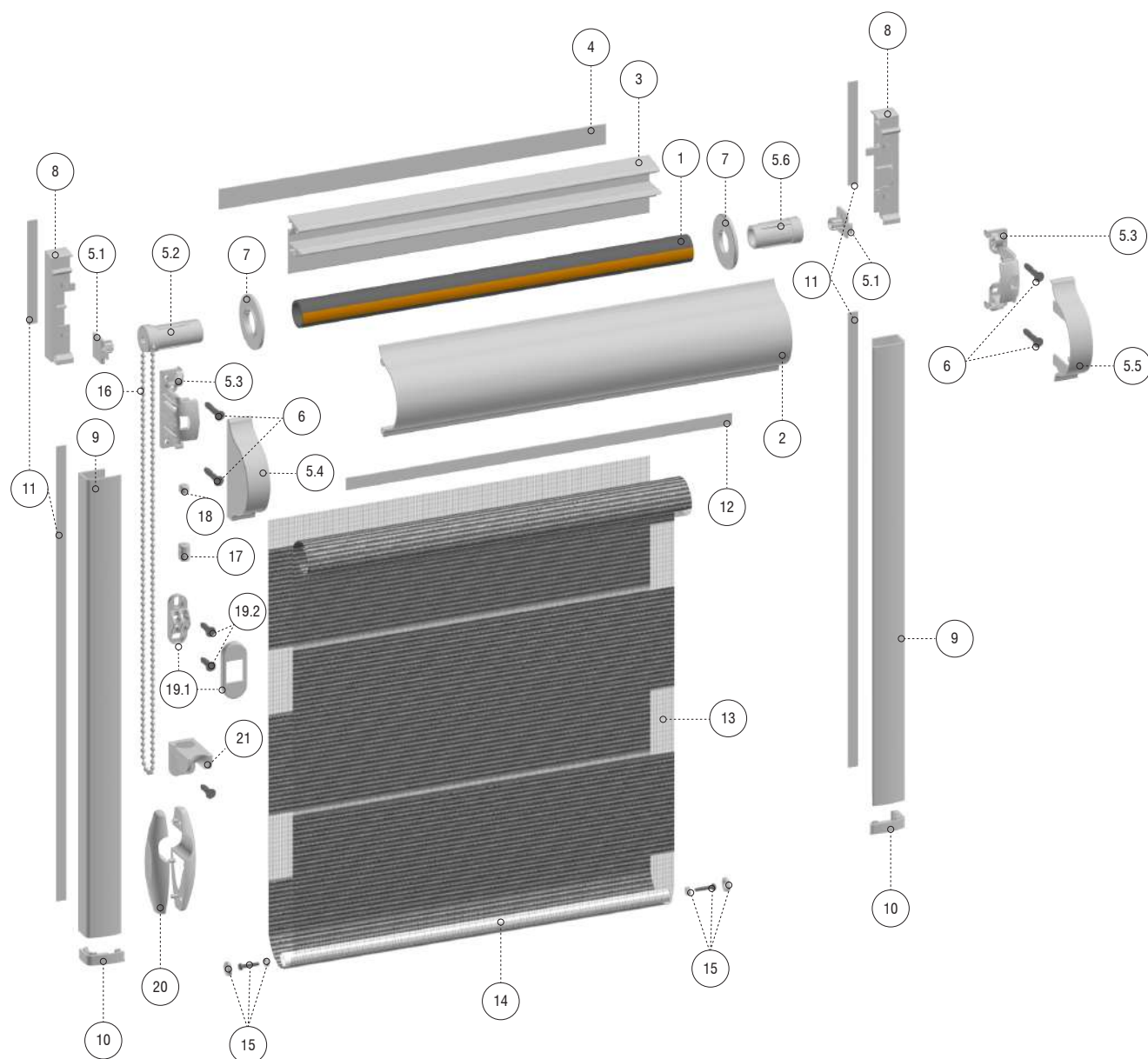

1. Труба алюминиевая 19мм со скотчем.
2. Короб Уни.
3. Дополнительный профиль высокий Комбо Уни-2.
4. Лента клейкая двухсторонняя, 19 мм.
5. Механизм управления комплект УНИ левый /правый
 - 5.1 Вставка Уни.
 - 5.2 Редукция цепочная Уни.
 - 5.3 Корпус механизма Уни.
 - 5.4 Крышка под цепь Уни левая/правая.
 - 5.5 Крышка Уни правая/левая.
 - 5.6 Адаптер трубы Уни.
6. Шурупы 3x20 мм.
7. Кольцо подкладочное универсальное.
8. Плитка подкладочная высокая, пара.
9. Направляющая тип «С» УНИ-2.
10. Крышка нижняя для направляющих тип «С», (пара).
11. Лента клейкая двухсторонняя, 9 мм.
12. Пластиковая полоса-фиксатор клейкая 7 мм.
13. Ткань Комбо
14. Нижний отвес Комбо Премиум малый.
15. Заглушка малого отвеса Комбо Премиум.
16. Цепь управления бесконечная 3.2/4.2мм.
17. Соединитель цепи управления, малый.
18. Ограничитель цепи управления малый.
19. Фиксатор цепи управления
 - 19.1 Фиксатор цепи управления.
 - 19.2 Шуруп 3x12.
20. Груз цепи управления.
21. Натяжитель цепи управления «Смол»*. (шурупы 3x12 комплектуются только при заказе готового изделия).

* - дополнительная опция

3D СХЕМА УНИ-2 ПРУЖИНА

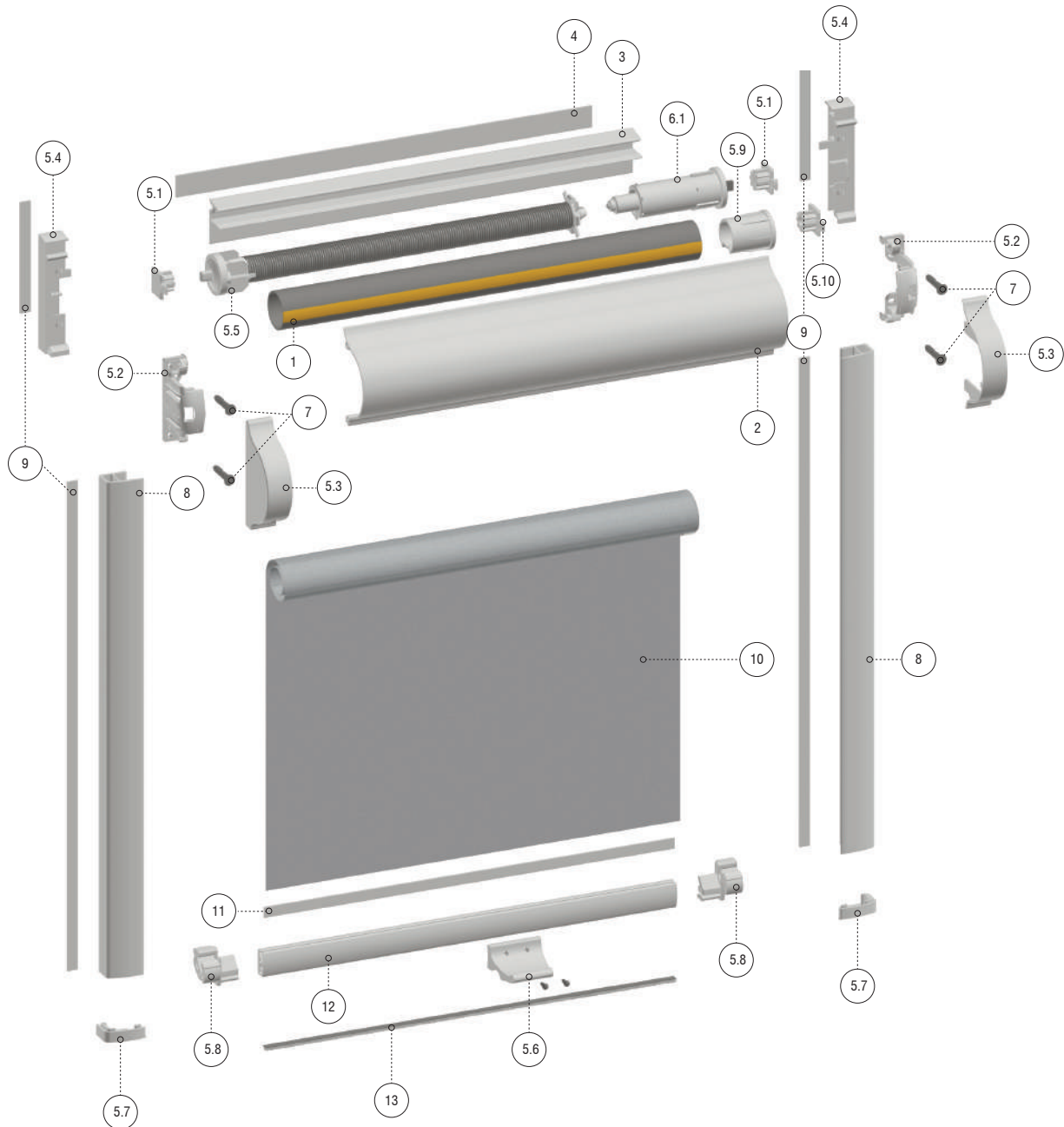

1. Труба алюминиевая 26 мм со скотчем.
2. Короб Уни, белый.
3. Дополнительный профиль высокий Уни, белый.
4. Лента клейкая двухсторонняя, 19 мм, белая.
5. Пружинный механизм для УНИ, комплект, белый.
 - 5.1 Вставка Уни со стороны редуктора/пружины, белая
 - 5.2 Корпус механизма Уни пружинный механизм, белый
 - 5.3 Крышка Уни пружинный механизм (пара), белая
 - 5.4 Плитка подкладочная высокая Уни пружинный механизм (пара), белая
 - 5.5 Пружина Уни.
 - 5.6 Ручка управления Уни пружинный механизм в комплекте с саморезами, белая
 - 5.7 Крышка нижняя для направляющих тип «С» Уни пружинный механизм (пара), белая
 - 5.8 Крышка нижняя боковая для нижней планки Уни пружинный механизм (пара), белая
 - 5.9 Адаптер Уни пружинный механизм, белый (комплектуются при ширине изделия менее 39 см)
 - 5.10 Вставка со стороны адаптера Уни, белая (комплектуются при ширине изделия менее 39 см)
6. Редуктор для пружинного механизма Уни-2 (комплект) (комплектуются при ширине изделия более 39 см, п. 5.9 и п 5.10 не используются)
 - 6.1 Редуктор для пружинного механизма Уни-2
 - 5.1 Вставка Уни со стороны редуктора/пружины, белая
7. Шурупы 3x20 мм.
8. Направляющая тип «С», белая для УНИ-2 с пружинным механизмом.
9. Лента клейкая двусторонняя, 9 мм.
10. Ткань рулонная.
11. Пластиковая полоса-фиксатор клейкая 9 мм.
12. Планка нижняя алюминиевая, белая для УНИ-2 с пружинным механизмом.
13. Щетка-уплотнитель нижней планки, серая.

ЦВЕТА ФУРНИТУРЫ

УНИ-2

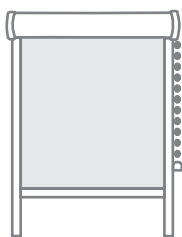

УНИ-2 КОМБО

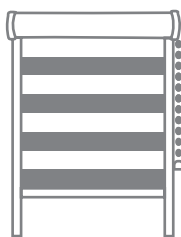

УНИ-2 ПРУЖИНА

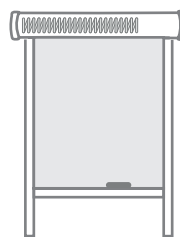

Изготовление рулонной шторы Уни-2 Пружина возможно только в белом цвете фурнитуры.

Механизм управления комплект УНИ	белый	светло-серый	светлый дуб	золотой дуб	темный дуб
	антрацит	махагон	коричневый	черный	

Короб Уни	белый	светло-серый	светлый дуб	золотой дуб	темный дуб	антрацит	махагон	коричневый	черный
-----------	-------	--------------	-------------	-------------	------------	----------	---------	------------	--------

Направляющая тип «С» + крышка нижняя для направляющих тип «С»	белый	светло-серый	светлый дуб	золотой дуб	темный дуб	антрацит	махагон	коричневый	черный
---	-------	--------------	-------------	-------------	------------	----------	---------	------------	--------

Направляющая тип «С» для УНИ-2 с пружинным механизмом	белый								
---	-------	--	--	--	--	--	--	--	--

Нижний отвес Комбо, Премиум малый	белый	бежевый	серый	антрацит	бронза	черный
-----------------------------------	-------	---------	-------	----------	--------	--------

Планка нижняя стальная под щетку РУС + Крышка нижняя боковая под щетку	белый	светло-серый	светлый дуб	золотой дуб	темный дуб	антрацит	махагон	коричневый	черный
--	-------	--------------	-------------	-------------	------------	----------	---------	------------	--------

ЦВЕТА ФУРНИТУРЫ

	белый	светло-серый	светлый дуб	золотой дуб	темный дуб	антрацит	махагон	коричневый	черный
Цепь управления IL124/1									

	белый	светло-серый	светлый дуб	золотой дуб	темный дуб	антрацит	махагон	коричневый	черный
Цепь управления бесконечная									

	белый	прозрачный	
Натяжитель цепи управления			

	белый	светло-серый	светлый дуб	золотой дуб	темный дуб	антрацит	махагон	коричневый	черный
Соединитель цепи управления, малый									

	белый	светло-серый	светлый дуб	золотой дуб	темный дуб	антрацит	махагон	коричневый	черный
Ограничитель цепи управления, малый									

	белый	светло-серый	светлый дуб	золотой дуб	темный дуб	антрацит	махагон	коричневый	черный
Фиксатор цепи управления									

	белый	светло-серый	светлый дуб	золотой дуб	темный дуб	антрацит	махагон	коричневый	черный
Груз цепи управления									

ГАБАРИТЫ ОСНОВНЫХ КОМПОНЕНТОВ

ТРУБА Ø 19 ММ СО СКОТЧЕМ

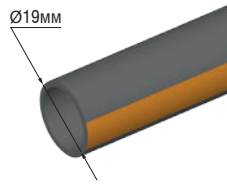

Материал: алюминий

ТРУБА Ø 26 ММ СО СКОТЧЕМ

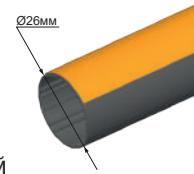

Материал: алюминий



В рулонной шторе Уни-2 Пружина применяется труба Ø 26 мм, а в Уни-2 труба Ø 19 мм, в связи с этим различаются максимально возможные габариты для систем с цепочным и пружинным механизмом управления (см. ограничения размеров Уни-2, Уни-2 Комбо, Уни-2 Пружина).

НАПРАВЛЯЮЩАЯ ТИП «С»

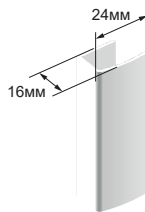

Материал: алюминий

НАПРАВЛЯЮЩАЯ ТИП «С» ДЛЯ УНИ-2 С ПРУЖИНЫМ МЕХАНИЗМОМ

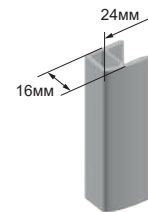

Материал: алюминий

НИЖНИЙ ОТВЕС КОМБО

нижний отвес комбо Премиум малый

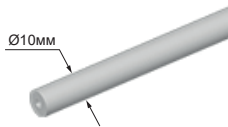

Вес: 198,5 гр./м.п.
Материал: алюминий

НИЖНЯЯ ПЛАНКА

планка нижняя стальная под щетку

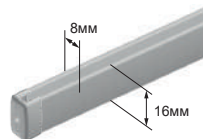

Вес: 186,5 гр./м.п.
Материал: сталь

ОСЬ ПОВОРОТНАЯ ХОЛИС

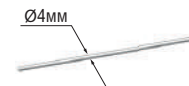

Вес: 75 гр./м.п.
Материал: сталь



Ось утяжеляет отвес для более корректной работы рулонной шторы. По умолчанию всегда используется только в планке нижней стальной под щетку.

ФИКСАТОР ЦЕПИ

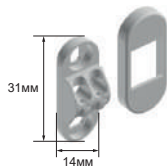

Материал: пластик

НАТЯЖИТЕЛЬ ЦЕПИ

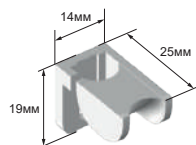

Материал: пластик

ГРУЗ ЦЕПИ

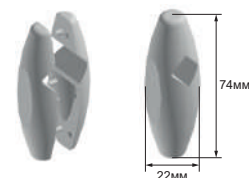

Вес: 8,3 гр.
Материал: пластик

ПАРАМЕТРЫ ИЗДЕЛИЯ

ВИД СПЕРЕДИ

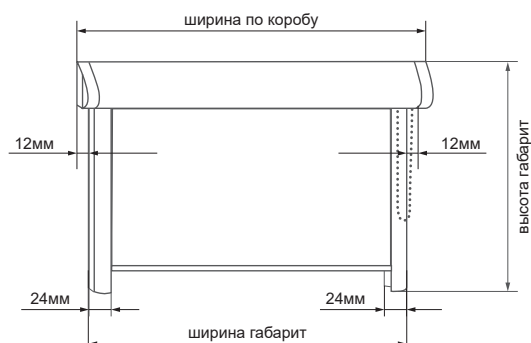

ВИД СБОКУ

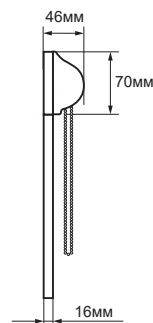

В отличие от Уни-1, где ширина по коробу = ширине габаритных размеров, в рулонной шторе Уни-2 существует два вида замера ширины:

- 1) стандарт (замер по стыкам штапика и рамы = ширина по внешним размерам направляющих)
- 2) по коробу (ширина по внешним размерам короба)

Обращаем ваше внимание, что ширина по коробу больше ширины по габаритам (по направляющим) на 24 мм.

ВАРИАНТЫ КРЕПЛЕНИЯ УНИ-2 ПРУЖИНА

КОРОБ СВЕРХУ

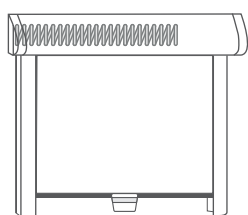

КОРОБ СПРАВА

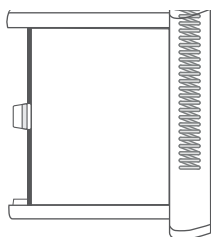

КОРОБ СНИЗУ

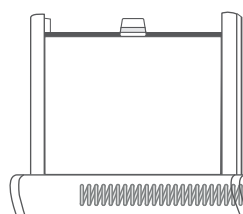

КОРОБ СЛЕВА

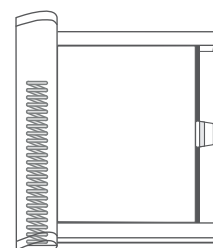

ОПЦИИ УНИ-2 / УНИ-2 КОМБО / УНИ-2 ПРУЖИНА

СПОСОБЫ УПРАВЛЕНИЯ

ручное (цепочное)

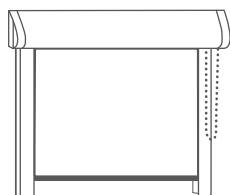

электропривод ⚡

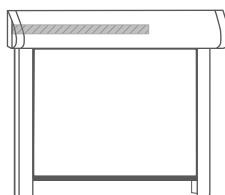

пружина

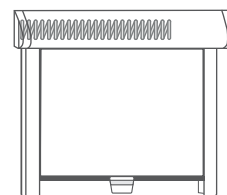

Электропривод, совместимый с рулонной шторой Уни-2:

DekoRatio 2: AM15ESE *

* - в Уни-2 только при установке электропривода с левой стороны имеется доступ к разъему для зарядного устройства.

€ – платная опция

ТИП ЗАМЕРА ШИРИНЫ

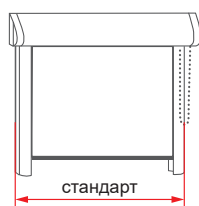

 По умолчанию используется тип замера ширины «стандарт»

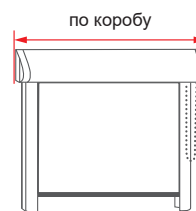

СПОСОБ КРЕПЛЕНИЯ

саморезы



саморезы и скотч



скотч



Используется вспененный скотч шириной 19 мм для дополнительного профиля и 9 мм для направляющих и толщиной 0,8 мм. Вспененный состав скотча предотвращает его отклеивание от поверхности рамы вызванное перепадами температур и влажности.

ДЛИНА И СТОРОНА УПРАВЛЕНИЯ

длина стандарт / управление справа

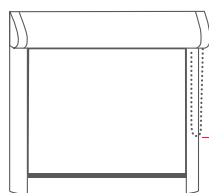

по умолчанию
длина управления
изготавливается
-10 см от высоты
изделия

длина индивидуальная / управление слева

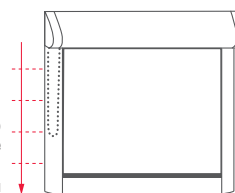

возможно
изготовление
индивидуальной
длины управления



В рулонных шторах с тканью Комбо используется бесконечная цепь-петля определенной высоты и по умолчанию длина цепи подбирается максимально близкая к стандарту -10 см от высоты изделия. Минимальная высота бесконечной цепи 50 см.

ФОТОПЕЧАТЬ

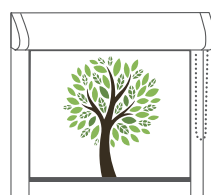
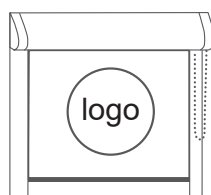

Возможно нанесение только односторонней фотопечати. Фотопечать на тканях Комбо невозможна.

Коллекцию фото можете посмотреть в нашем фото-банке по ссылке или QR-коду:
<https://disk.yandex.ru/d/AuXahzCB3Z3q2E>



ЛИЦО-ИЗНАНКА (РАСПОЛОЖЕНИЕ ТКАНИ)

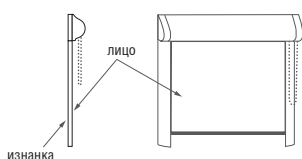

Лицевая сторона представлена в каталоге образцов.

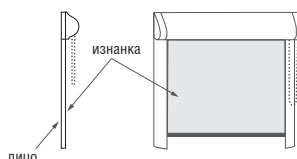

Данная опция недоступна для тканей Комбо.



– платная опция

ОГРАНИЧЕНИЯ РАЗМЕРОВ УНИ-2

Все ткани для рулонных штор и ткани Комбо, в зависимости от их плотности имеют свою весовую группу, а у каждой весовой группы свои ограничения по размерам. Для понимания возможности изготовления изделия конкретного размера необходимо выяснить весовую группу конкретной ткани и определить возможность изготовления по соответствующей таблице ограничений размеров.

1 весовая группа		30	40	50	60	70	80	90	100	110	120	130	140	150	160
30															
40															
50															
60															
70															
80															
90															
100															
110															
120															
130															
140															
150															
160															
170															
180															
190															
200															

- * 1 весовая группа – от 84 до 145 гр./м.кв. **
- 2 весовая группа – от 146 до 200 гр./м.кв. **
- 3 весовая группа – от 201 до 252 гр./м.кв. **
- 4 весовая группа – от 253 до 300 гр./м.кв. **
- 5 весовая группа – от 301 до 350 гр./м.кв. **
- 6 весовая группа – от 351 до 410 гр./м.кв. **
- 7 весовая группа – от 411 до 515 гр./м.кв. **

* Данные ограничения сделаны для группы тканей по весу, в ЛК ПТК Интерьер-Стиль ограничения действуют на каждую ткань индивидуально.

** Обратите внимание, что вес в группе колеблется значительно!

2 весовая группа		30	40	50	60	70	80	90	100	110	120	130	140	150	160
30															
40															
50															
60															
70															
80															
90															
100															
110															
120															
130															
140															
150															
160															
170															
180															
190															

3 весовая группа		30	40	50	60	70	80	90	100	110	120	130	140	150	160
30															
40															
50															
60															
70															
80															
90															
100															
110															
120															
130															
140															
150															
160															
170															
180															

4 весовая группа		30	40	50	60	70	80	90	100	110	120	130	140	150
30														
40														
50														
60														
70														
80														
90														
100														
110														
120														
130														
140														
150														
160														
170														
180														
190														

5 весовая группа		30	40	50	60	70	80	90	100	110	120	130	140	150
30														
40														
50														
60														
70														
80														
90														
100														
110														
120														
130														
140														
150														
160														

6 весовая группа		30	40	50	60	70	80	90	100	110	120	130	140	150
30														
40														
50														
60														
70														
80														
90														
100														
110														
120														
130														
140														
150														
160														

7 весовая группа		30	40	50	60	70	80	90	100	110	120	130	140	150
30														
40														
50														
60														
70														
80														
90														
100														
110														
120														
130														
140														

- - возможно изготовление изделия с гарантией.
- - возможно изготовление изделия без гарантии.
- - изготовление изделия невозможно.

Ажур	- 1 группа
Аллегро перл	- 2 группа
Амальфи	- 3 группа
Андрия	- 1 группа
Анже	- 1 группа
Анже блэкаут	- 4 группа
Арабика	- 3 группа
Арабика блэкаут	- 4 группа
Аруба	- 3 группа
Атико блэкаут	- 5 группа
Балтик	- 2 группа
Баски димаут	- 4 группа
Версаль	- 2 группа
Версаль блэкаут перл	- 5 группа
Витель	- 1 группа
Гэлакси	- 1 группа
Детские	- 2 группа
Детские блэкаут	- 5 группа
Дрида	- 2 группа
Калипсо	- 2 группа
Карина	- 2 группа
Карина блэкаут	- 6 группа
Кастелло	- 3 группа
Кейптаун ФР	- 4 группа
Корсо	- 2 группа
Корсо блэкаут	- 5 группа
Корсо перл	- 2 группа
Куба	- 1 группа
Либерика	- 3 группа
Либерика блэкаут	- 4 группа
Ливорно	- 2 группа
Лусто	- 3 группа
Лэйси	- 2 группа
Лэйси блэкаут	- 5 группа
Мадагаскар	- 4 группа
Металлик	- 2 группа
Миракл	- 2 группа
Монако	- 3 группа
Ниагара	- 2 группа
Ницца	- 1 группа
Ницца блэкаут	- 4 группа
Оливия	- 2 группа
Палау	- 1 группа
Прованс	- 2 группа
Респект ФР	- 6 группа
Респект блэкаут	- 5 группа
Риано	- 2 группа
Рябина	- 2 группа
Сакура	- 2 группа
Сахара	- 3 группа
Севилья	- 1 группа
Севилья блэкаут	- 5 группа
Сейшелы	- 2 группа
Сиенна	- 3 группа
Скрин 5%	- 6 группа
Скрин 3%	- 7 группа
Скрин 1%	- 7 группа
Тэффи	- 2 группа
Форио	- 2 группа
Фрост	- 3 группа
Шейд	- 2 группа
Шелк	- 2 группа
Шерни	- 1 группа
Эклипс	- 2 группа
Ямайка	- 2 группа
Эклипс	- 2 группа
Ямайка	- 2 группа



Ограничения размеров при использовании электропривода:

AM15ESE - минимальная ширина изделия 400 мм

ОГРАНИЧЕНИЯ РАЗМЕРОВ УНИ-2 КОМБО

1 весовая группа	
	30 40 50 60 70 80 90 100 110 120 130 140 150 160
30	
40	
50	
60	
70	
80	
90	
100	
110	
120	
130	
140	
150	
160	
170	
180	

- * 1 весовая группа – от 62 до 145 гр./м.кв. **
 2 весовая группа – от 146 до 200 гр./м.кв. **
 3 весовая группа – от 201 до 252 гр./м.кв. **
 4 весовая группа – от 253 до 300 гр./м.кв. **
 5 весовая группа – от 301 до 350 гр./м.кв. **

* Данные ограничения сделаны для группы тканей по весу, в ЛК ПТК Интерьер-Стиль ограничения действуют на каждую ткань индивидуально.

** Обратите внимание, что вес в группе колеблется значительно!

Верона	- 1 группа
Белладжо (Реджина)	- 3 группа
Бергамо (Палермо)	- 4 группа
Версаль	- 1 группа
Делия (Монца)	- 3 группа
Камино (принт Бергамо 220)	- 4 группа
Кремона (принт Делия 101)	- 3 группа
Лариано	- 2 группа
Латина	- 3 группа
Лацио	- 4 группа
Лигурия	- 3 группа
Маера	- 2 группа
Марино	- 2 группа
Модена	- 1 группа
Монца	- 3 группа
Неаполь	- 1 группа
Новара	- 5 группа
Палермо	- 4 группа
Патти	- 2 группа
Равелло (Равенна)	- 3 группа
Равенна	- 3 группа
Реджина	- 5 группа
Римни	- 3 группа
Салерно	- 3 группа
Сицилия	- 5 группа
Форли	- 4 группа
Ченто	- 2 группа

2 весовая группа	
	30 40 50 60 70 80 90 100 110 120 130 140 150 160
30	
40	
50	
60	
70	
80	
90	
100	
110	
120	
130	
140	
150	
160	

3 весовая группа	
	30 40 50 60 70 80 90 100 110 120 130 140 150 160
30	
40	
50	
60	
70	
80	
90	
100	
110	

4 весовая группа	
	30 40 50 60 70 80 90 100 110 120 130 140 150
30	
40	
50	
60	
70	
80	
90	
100	
110	

5 весовая группа	
	30 40 50 60 70 80 90 100 110 120 130 140 150
30	
40	
50	
60	
70	
80	
90	
100	
110	

- возможно изготовление изделия с гарантией.
- возможно изготовление изделия без гарантии.
- изготовление изделия невозможно.



Ограничения размеров при использовании электропривода:

AM15ESE – минимальная ширина изделия 400 мм.

ОГРАНИЧЕНИЯ РАЗМЕРОВ УНИ-2 ПРУЖИНА

1 весовая группа							
	30	40	50	60	70	80	90
30							
40							
50							
60							
70							
80							
90							
100							
110							
120							
130							
140							
150							
160							
170							

- * 1 весовая группа – от 84 до 145 гр./м.кв. **
- 2 весовая группа – от 146 до 200 гр./м.кв. **
- 3 весовая группа – от 201 до 252 гр./м.кв. **
- 4 весовая группа – от 253 до 300 гр./м.кв. **
- 5 весовая группа – от 301 до 350 гр./м.кв. **
- 6 весовая группа – от 351 до 410 гр./м.кв. **
- 7 весовая группа – от 411 до 515 гр./м.кв. **

* Данные ограничения сделаны для группы тканей по весу, в ЛК ПТК Интерьер-Стиль ограничения действуют на каждую ткань индивидуально.

** Обратите внимание, что вес в группе колеблется значительно!

2 весовая группа							
	30	40	50	60	70	80	90
30							
40							
50							
60							
70							
80							
90							
100							
110							
120							
130							
140							
150							
160							

3 весовая группа							
	30	40	50	60	70	80	90
30							
40							
50							
60							
70							
80							
90							
100							
110							
120							
130							
140							
150							

4 весовая группа							
	30	40	50	60	70	80	90
30							
40							
50							
60							
70							
80							
90							
100							
110							
120							
130							
140							
150							

6 весовая группа							
	30	40	50	60	70	80	90
30							
40							
50							
60							
70							
80							
90							
100							
110							
120							
130							

7 весовая группа							
	30	40	50	60	70	80	90
30							
40							
50							
60							
70							
80							
90							
100							
110							
120							
130							

- возможно изготовление изделия с гарантией.
- возможно изготовление изделия без гарантии.
- изготовление изделия невозможно.

- Невозможность изготовления изделий обусловлена тем, что механизм / труба не рассчитаны на такую ширину / массу. Компания Интерьер-Стиль производила замеры по возможности изготовления изделий на всех имеющихся трубах и при определенной нагрузке на трубу она не должна провисать более 0,5 мм на метр ширины.
- Правильно подобранная система - залог долгой и качественной работы вашего изделия.

Ажур	- 1 группа
Аллегро перл	- 2 группа
Амальфи	- 3 группа
Андрия	- 1 группа
Анже	- 1 группа
Анже блэкаут	- 4 группа
Арабика	- 3 группа
Арабика блэкаут	- 4 группа
Аруба	- 3 группа
Атико блэкаут	- 5 группа
Балтик	- 2 группа
Баски димаут	- 4 группа
Версаль	- 2 группа
Версаль блэкаут перл	- 5 группа
Витель	- 1 группа
Гэлакси	- 1 группа
Детские	- 2 группа
Детские блэкаут	- 5 группа
Дриада	- 2 группа
Калипсо	- 2 группа
Карина	- 2 группа
Карина блэкаут	- 6 группа
Кастелло	- 3 группа
Кейптаун ФР	- 4 группа
Корсо	- 2 группа
Корсо блэкаут	- 5 группа
Корсо перл	- 2 группа
Куба	- 1 группа
Либерика	- 3 группа
Либерика блэкаут	- 4 группа
Ливорно	- 2 группа
Лусто	- 3 группа
Лэйси	- 2 группа
Лэйси блэкаут	- 5 группа
Мадагаскар	- 4 группа
Металлик	- 2 группа
Миракл	- 2 группа
Монако	- 3 группа
Ниагара	- 2 группа
Ницца	- 1 группа
Ницца блэкаут	- 4 группа
Оливия	- 2 группа
Палау	- 1 группа
Прованс	- 2 группа
Респект ФР	- 6 группа
Респект блэкаут	- 5 группа
Риано	- 2 группа
Рябина	- 2 группа
Сакура	- 2 группа
Сахара	- 3 группа
Севилья	- 1 группа
Севилья блэкаут	- 5 группа
Сейшелы	- 2 группа
Сиенна	- 3 группа
Скрин 5%	- 6 группа
Скрин 3%	- 7 группа
Скрин 1%	- 7 группа
Тэффи	- 2 группа
Форио	- 2 группа
Фрост	- 3 группа
Шейд	- 2 группа
Шелк	- 2 группа
Шерни	- 1 группа
Эклипс	- 2 группа
Ямайка	- 2 группа



В изделиях Уни-2 Пружина устанавливаются только ткани для рулонных штор, ткани Комбо установить невозможно !!

СХЕМА ЗАМЕРА УНИ-2 / УНИ-2 КОМБО/ УНИ-2 ПРУЖИНА (НА ОДНОМ УРОВНЕ)

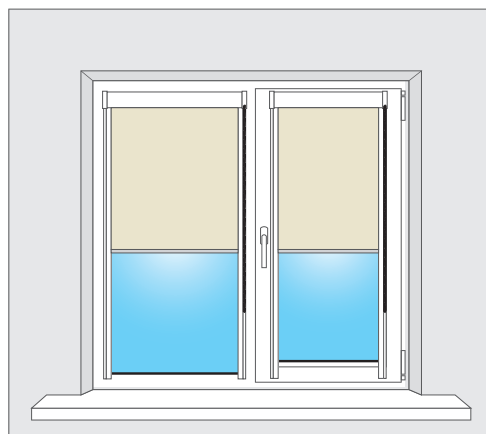
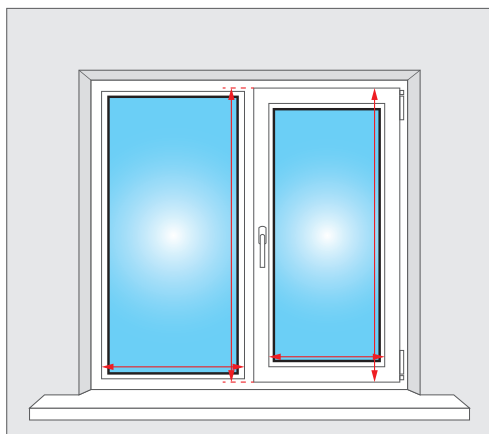

- Измерьте ширину по стыкам штапика и рамы (замер выполнять по нижнему или верхнему краю рамы).
- Измерьте высоту открывающейся створки, высоту глухой створки необходимо измерить по уровню открывающейся створки (замер выполнять по правому или левому краю рамы).
- Данные размеры необходимо передавать как размеры «по ткани».

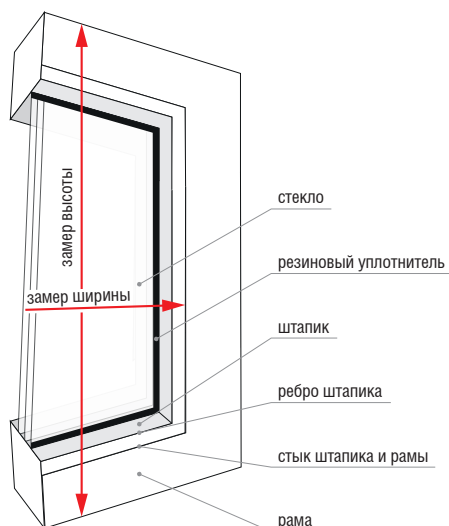

Особенности замера:

- 1) Ограниченное открывание створки окна. Короб возможно будет упираться в откос.
- 2) Если откосы подшиты слишком близко к стеклу, то рекомендуется консультация специалиста. Существует вероятность невозможности монтажа или изменении схемы замера.



В случаях когда штапик имеет фигурную, скошенную (наклонную) или округлую форму, существует вероятность невозможности монтажа или изменении схемы замера. Рекомендуется консультация специалиста.



При замере изделий на одном уровне по высоте необходимо учитывать, что при открывании окна коробка изделий могут упираться друг в друга. Ниже указаны случаи, когда монтаж на одном уровне возможен и невозможен.

Возможен монтаж на одном уровне

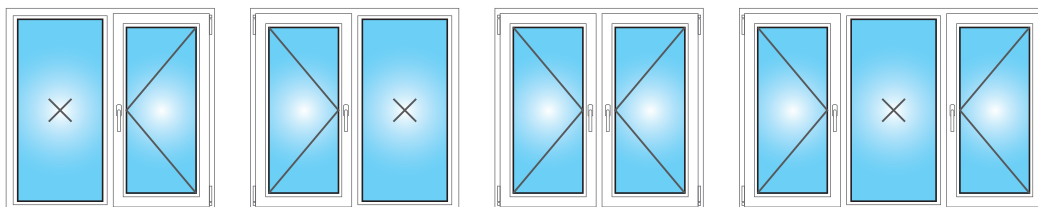

Невозможен монтаж на одном уровне



СХЕМА ЗАМЕРА УНИ-2 / УНИ-2 КОМБО/ УНИ-2 ПРУЖИНА (НА РАЗНОМ УРОВНЕ)



- Измерьте ширину по стыкам штапика и рамы (замер выполнять по нижнему или верхнему краю рамы) и передайте данный размер как ширина «по ткани».
- Измерьте высоту по стыкам штапика и рамы (замер выполнять по правому или левому краю рамы).

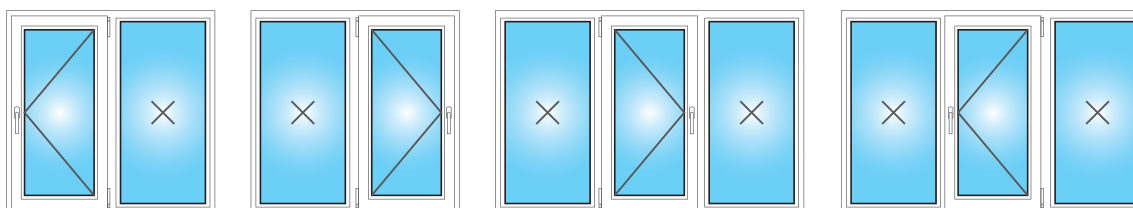
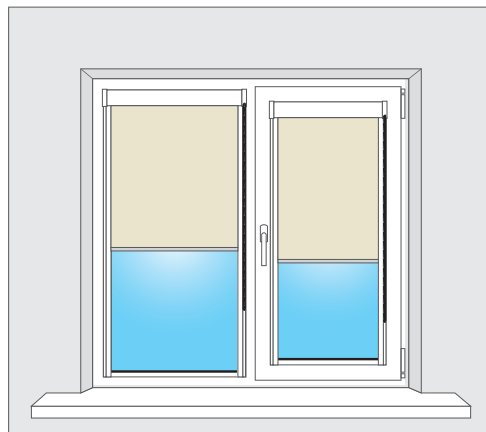
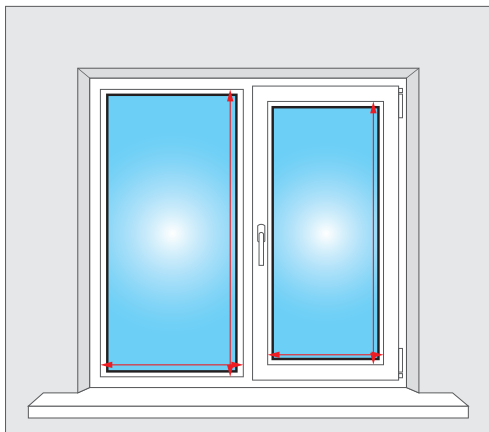
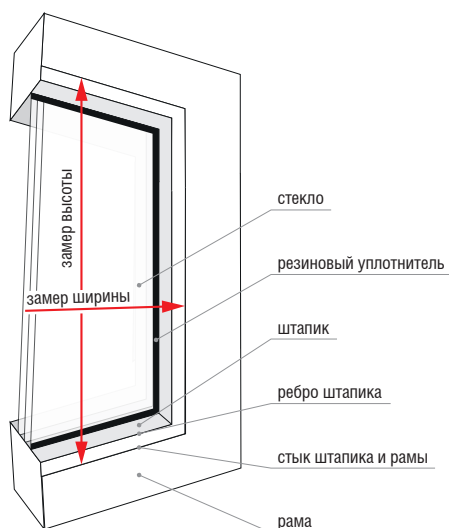

Особенности замера:

- 1) Ограниченное открывание створки окна. Короб будет упираться в откос.
- 2) Если откосы подшиты слишком близко к стеклу, то рекомендуется консультация специалиста. Существует вероятность невозможности монтажа или изменении схемы замера.



В случаях когда штапик имеет фигурную, скошенную (наклонную) или округлую форму, существует вероятность невозможности монтажа или изменении схемы замера. Рекомендуется консультация специалиста.



ТАБЛИЦА ТКАНЕЙ ДЛЯ ОПЦИЙ «ВШИВНОЙ ОТВЕС», «СПАЙКА», «УЛЬТРАЗВУК»

Наименование ткани	Опция вшивной отвес		Опция спайка ткани	Раскрой ткани только по технологии «ультразвук»
	с помощью прошивки	с помощью спайки		
Ажур	✓	✓	✗	
Аллегро перл	✓	✓	✓	
Амальфи	✗	✗	✗	
Андрия	✗	✗	✗	✓
Анже	✗	✓	✓	✗
Анже блэкаут	✗	✓	✓	
Арабика	✓	✓	✗	
Арабика блэкаут	✗	✓	✗	
Аруба	✗	✓	✗	
Атико блэкаут	✗	✓	✗	
Балтик	✓	✗	✗	
Баски димаут	✗	✗	✗	
Версаль	✓	✓	✗	
Версаль блэкаут	✗	✗	✗	
Витель	✓	✗	✗	
Гэлакси	✓	✗	✗	
Детские	✓	✓	✗	
Детские блэкаут	✗	✓	✗	
Дриада	✓	✓	✗	
Калипсо	✓	✓	✗	
Карина	✓	✓	✓	
Карина блэкаут	✗	✓	✗	
Кастелло	✓	✓	✗	
Кейптаун ФР	✗	✓	✓	
Корсо	✓	✓	✗	
Корсо блэкаут	✗	✓	✗	
Корсо перл	✓	✓	✗	
Куба	✗	✓	✗	✓
Либерика	✓	✗	✗	
Либерика блэкаут	✗	✓	✗	
Ливорно	✓	✓	✗	
Лусто	✗	✓	✗	✓
Лэйси	✓	✓	✗	

Наименование ткани	Опция вшивной отвес		Опция спайка ткани	Раскрой ткани только по технологии «ультразвук»
	с помощью прошивки	с помощью спайки		
Лэйси блэкаут	✗	✓	✗	
Мадагаскар	✗	✓	✓	
Металлик	✗	✓	✓	
Миракл	✗	✓	✓	
Монако	✗	✓	✓	
Ниагара	✓	✓	✓	
Ницца	✗	✓	✗	
Ницца блэкаут	✗	✓	✗	
Оливия	✓	✓	✗	
Палау	✗	✓	✗	
Прованс	✓	✓	✗	
Респект блэкаут	✗	✗	✓	
Респект блэкаут ФР	✗	✓	✓	
Риано	✓	✓	✗	
Рябина	✓	✗	✗	
Сакура	✓	✗	✗	
Сахара	✓	✗	✓	
Севилья	✗	✓	✓	✗
Севилья блэкаут	✗	✓	✓	
Сейшелы	✓	✓	✗	
Сиенна	✗	✓	✗	
Скрин 1%	✓	✓	✓	
Скрин 3%	✗	✓	✓	
Скрин 5%	✗	✓	✓	
Тэффи	✓	✓	✓	
Форио	✓	✓	✗	
Фрост	✗	✓	✓	✓
Шейд	✓	✓	✓	✓
Шелк	✓	✓	✗	
Шерни	✓	✓	✗	
Эклипс	✓	✓	✗	
Ямайка	✗	✓	✗	